

# Fusíveis

## LOCALIZAÇÃO DAS CAIXAS DE FUSÍVEIS

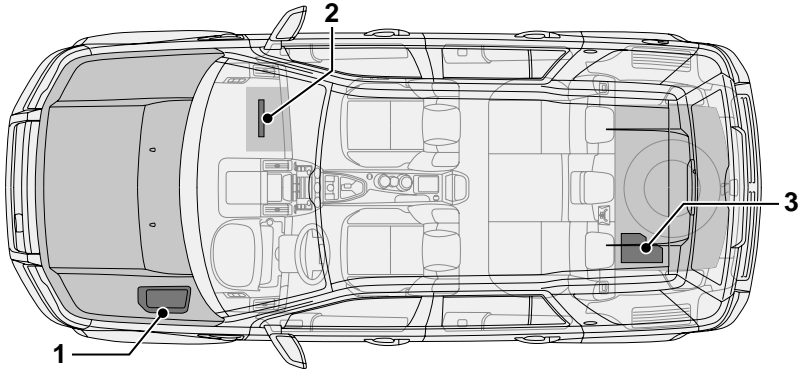

E80926

1. Caixa de fusíveis do compartimento do motor.
2. Caixa de fusíveis do habitáculo.
3. Caixa de fusíveis da bagageira.

## SUBSTITUIR UM FUSÍVEL

### CUIDADO

- ⚠ Coloque fusíveis de substituição aprovados pela Land Rover do mesmo tipo e valor ou fusíveis da mesma especificação. A utilização de um fusível incorrecto pode resultar em danos no sistema eléctrico do veículo e provocar um incêndio.
- ⚠ Se o fusível de substituição queimar depois de ser colocado, o sistema deve ser verificado pelo seu Concessionário Land Rover/Reparador Autorizado.

**Nota:** Land Rover recomenda que a substituição de relés seja efectuada apenas por técnicos qualificados.

Desligue sempre a ignição e o circuito eléctrico afectado antes de substituir um fusível.

# Fusíveis

## TABELA DE ESPECIFICAÇÕES DOS FUSÍVEIS

Caixa de fusíveis do compartimento do motor

Aceder aos fusíveis

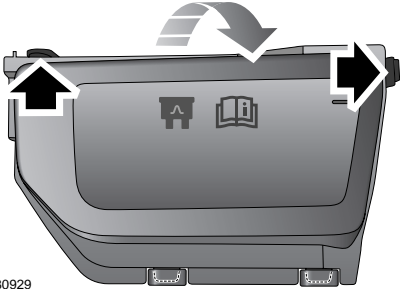

E80929

Posições e especificações dos fusíveis

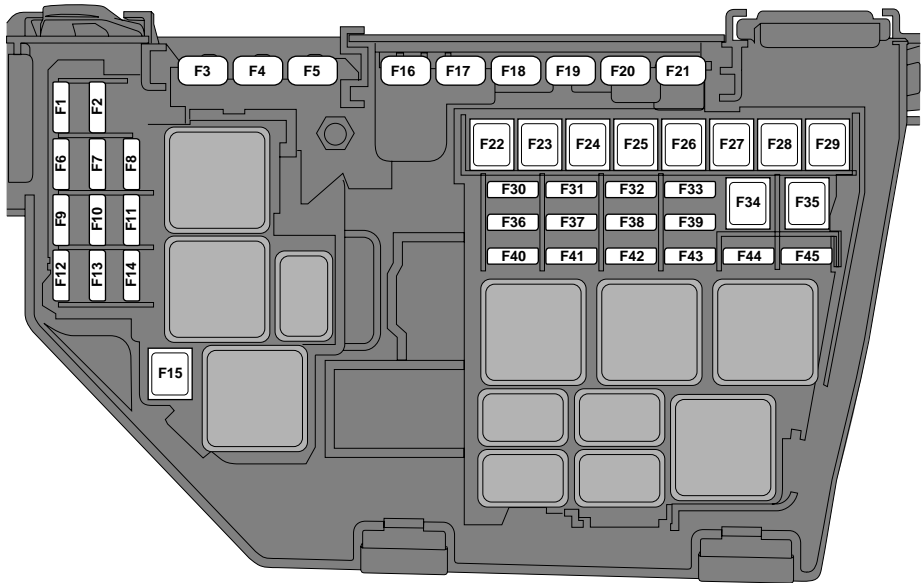

E80930

# Fusíveis

| Número do fusível | Valor (amperes) | Cor do fusível | Circuitos protegidos  |
|-------------------|-----------------|----------------|---|
| F1                | 5               | castanho claro | Velas de incandescência                                       |
| F2                | 15              | azul           | Transmissão automática  |
| F3                | 80              | –              | Ventoinhas de arrefecimento                                   |
| F4                | 60              | –              | Velas de incandescência                                       |
| F5                | –               | –              | –   |
| F6 (Diesel)       | 10              | vermelho       | Controlo do motor   |
| F6 (gasolina)     | 15              | azul           | Controlo do motor   |
| F7                | 5               | castanho claro | Relés   |
| F8 (Diesel)       | 10              | vermelho       | Controlo do motor   |
| F8 (gasolina)     | 15              | azul           | Controlo do motor   |
| F9 (Diesel)       | 10              | vermelho       | Controlo do motor   |
| F9 (gasolina)     | 15              | azul           | Controlo do motor   |
| F10 (gasolina)    | 10              | vermelho       | Controlo do motor   |
| F11 (Diesel)      | 10              | vermelho       | Controlo do motor   |
| F11 (gasolina)    | 10              | vermelho       | Controlo do motor   |
| F12 (Diesel)      | 10              | vermelho       | Controlo do motor   |
| F12 (gasolina)    | 20              | amarelo        | Controlo do motor   |
| F13               | 15              | azul           | Ar condicionado   |
| F14 (Diesel)      | 15              | azul           | Controlo do motor   |
| F15               | 40              | verde          | Motor de arranque   |
| F16 (Diesel)      | 100             | –              | Aquecedor PTC do Diesel                                       |
| F17               | 60              | –              | Alimentação da caixa de fusíveis do habitáculo                |
| F18               | 60              | –              | Alimentação da caixa de fusíveis do habitáculo                |
| F19               | 60              | –              | Alimentação da caixa de fusíveis da bagageira                 |
| F20               | 60              | –              | Alimentação da caixa de fusíveis da bagageira                 |
| F21               | 60              | –              | Alimentação da caixa de fusíveis da bagageira – Unidade áudio |
| F22               | 30              | cor de rosa    | Limpa-pára-brisas   |
| F23               | –               | –              | –   |

# Fusíveis

| Número do fusível | Valor (amperes) | Cor do fusível | Circuitos protegidos                           |
|-------------------|-----------------|----------------|--|
| F24               | 30              | cor de rosa    | Lava-faróis                                    |
| F25               | 30              | cor de rosa    | ABS  |
| F26               | 40              | verde          | ABS  |
| F27               | –               | –              | –  |
| F28               | 40              | verde          | Ventilador do aquecedor                        |
| F29               | –               | –              | –  |
| F30               | –               | –              | –  |
| F31               | 15              | azul           | Buzinas  |
| F32               | 20              | amarelo        | Aquecedor auxiliar do Diesel                   |
| F33               | 5               | castanho claro | Relés  |
| F34               | 40              | verde          | Desembaciador do pára-brisas (lado esq.)       |
| F35               | 40              | verde          | Desembaciador do pára-brisas (lado dir.)       |
| F36               | –               | –              | –  |
| F37               | 10              | vermelho       | Jactos aquecidos do lava-vidros                |
| F38               | 10              | vermelho       | AFS (motores das luzes, lado direito)          |
| F39               | 10              | vermelho       | Controlo da climatização                       |
| F40               | –               | –              | –  |
| F41               | 20              | amarelo        | Alimentação da caixa de fusíveis do habitáculo |
| F42               | 15              | azul           | Controlo do motor                              |
| F43               | 5               | castanho claro | Controlo do nivelamento dos faróis – AFS       |
| F44               | 10              | vermelho       | AFS (motores das luzes, lado esquerdo)         |
| F45               | 15              | azul           | Isqueiro                                       |

# Fusíveis

## Caixa de fusíveis do habitáculo

### Acéder aos fusíveis

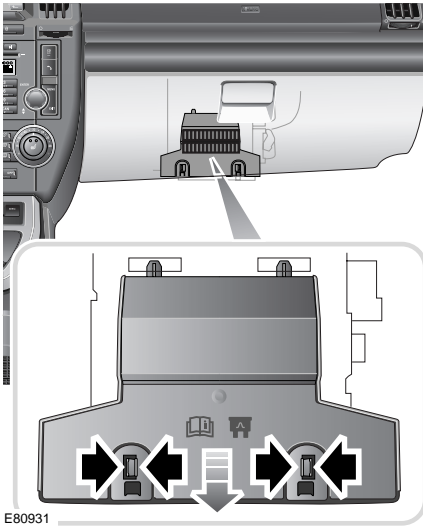

E80931

### Posições e especificações dos fusíveis

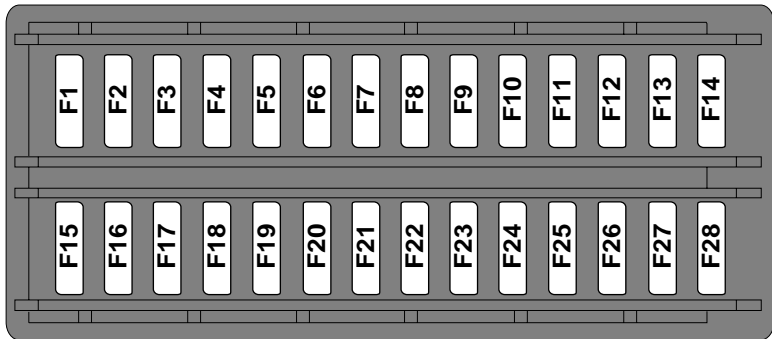

E80932

# Fusíveis

| Número do fusível | Valor (amperes) | Cor do fusível | Circuitos protegidos  |
|-------------------|-----------------|----------------|---|
| F1                | 5               | castanho claro | Sensor de chuva   |
| F2                | 10              | vermelho       | SRS   |
| F3                | 5               | castanho claro | ABS   |
| F4                | 5               | castanho claro | Grupo de instrumentos – pedal do acelerador – módulo do interruptor das luzes |
| F5                | –               | –              | –   |
| F6                | 15              | azul           | Unidade áudio   |
| F7                | 7,5             | castanho       | Comandos no volante   |
| F8                | 5               | castanho claro | Grupo de instrumentos   |
| F9                | 15              | azul           | Farol de máximos  |
| F10               | 15              | azul           | Tejadilho de abrir  |
| F11               | 7,5             | castanho       | Luzes de marcha-atrás e inclinação do retrovisor interior                     |
| F12               | –               | –              | –   |
| F13               | 15              | azul           | Faróis de nevoeiro  |
| F14               | 15              | azul           | Lava-vidros   |
| F15               | –               | –              | –   |
| F16               | –               | –              | –   |
| F17               | 7,5             | castanho       | Iluminação interior   |
| F18               | –               | –              | –   |
| F19               | 5               | castanho claro | Ajuste eléctrico dos bancos   |
| F20               | 15              | azul           | Limpa-vidros traseiro   |
| F21               | 5               | castanho claro | Alarme  |
| F22               | 20              | amarelo        | Bomba de combustível  |
| F23               | 20              | amarelo        | Bloqueio da coluna da direcção  |
| F24               | –               | –              | –   |
| F25               | 10              | vermelho       | Porta da retaguarda – Portinhola do depósito de combustível                   |
| F26               | 5               | castanho claro | Tomada de diagnóstico e alarme  |
| F27               | 5               | castanho claro | Botão Start e controlo da climatização  |
| F28               | 5               | castanho claro | Luzes de travagem   |

# Fusíveis

---

## Caixa de fusíveis da bagageira

### Aceder aos fusíveis

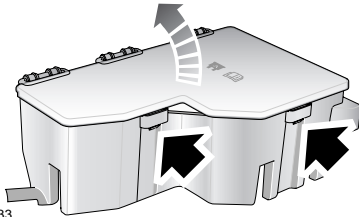
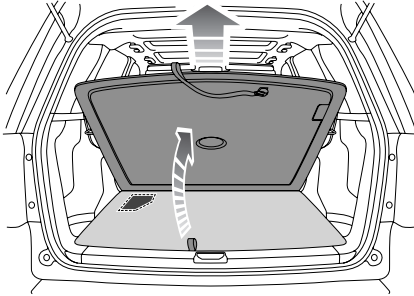

E80933

# Fusíveis

## Posições e especificações dos fusíveis

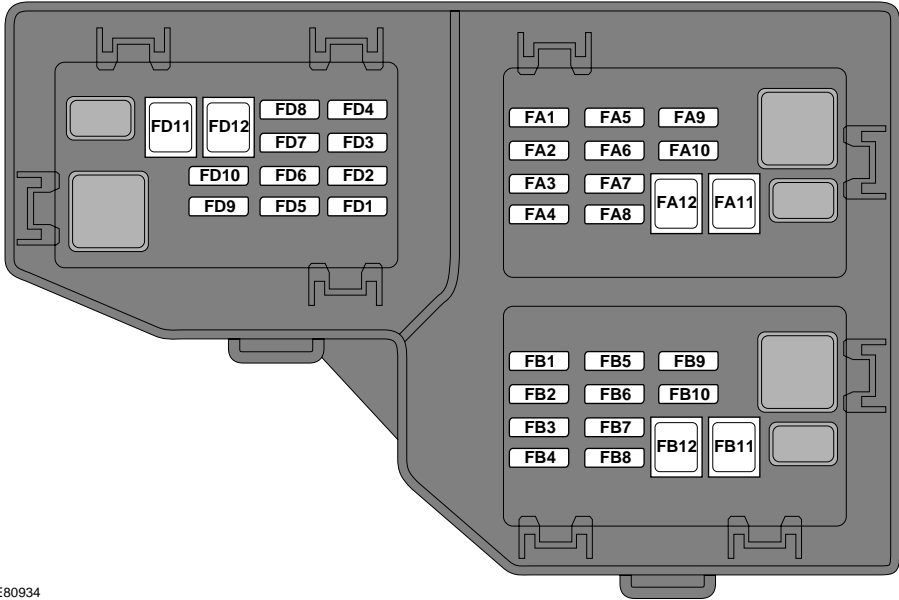

E80934

| Número do fusível | Valor (amperes) | Cor do fusível | Circuitos protegidos                |
|-------------------|-----------------|----------------|-------------------------------------|
| FA1               | 25              | claro          | Comandos da porta do condutor       |
| FA2               | 25              | claro          | Comandos da porta do passageiro     |
| FA3               | 25              | claro          | Comandos da porta traseira esquerda |
| FA4               | 25              | claro          | Comandos da porta traseira direita  |
| FA5               | 5               | castanho claro | Aquecedor auxiliar remoto           |
| FA6               | 15              | azul           | Tomada para acessórios traseira     |
| FA7               | 30              | verde          | Desembaciador do óculo traseiro     |
| FA8               | –               | –              | –                                   |
| FA9               | 15              | azul           | Alimentação do atrelado             |
| FA10              | 30              | verde          | Banco eléctrico do condutor         |
| FA11              | 40              | verde          | Alimentação do atrelado             |
| FA12              | –               | –              | –                                   |



# Fusíveis

| Número do fusível | Valor (amperes) | Cor do fusível | Circuitos protegidos                       |
|-------------------|-----------------|----------------|--|
| FB1               | 10              | vermelho       | Controlo da distância de estacionamento    |
| FB2               | –               | –              | –  |
| FB3               | 15              | azul           | Aquecedor do banco do condutor             |
| FB4               | 15              | azul           | Aquecedor do banco do passageiro dianteiro |
| FB5               | 15              | azul           | Frigorífico da caravana                    |
| FB6               | 15              | azul           | Diferencial central electrónico            |
| FB7               | –               | –              | –  |
| FB8               | –               | –              | –  |
| FB9               | 30              | verde          | Banco eléctrico do passageiro              |
| FB10              | 15              | azul           | Tomada de alimentação do espaço de carga   |
| FB11              | –               | –              | –  |
| FB12              | –               | –              | –  |
| FD1               | 10              | vermelho       | Sistema áudio e ecrã de toque              |
| FD2               | –               | –              | –  |
| FD3               | 10              | vermelho       | DAB  |
| FD4               | 5               | castanho claro | Telefone com Bluetooth                     |
| FD5               | –               | –              | –  |
| FD6               | 10              | vermelho       | Unidade áudio                              |
| FD7               | –               | –              | –  |
| FD8               | –               | –              | –  |
| FD9               | 30              | verde          | Amplificador áudio                         |
| FD10              | –               | –              | –  |
| FD11              | –               | –              | –  |
| FD12              | –               | –              | –  |